

K-Gleis – das Gleis mit den vielen Möglichkeiten.

Die umfassende Geometrie und die große Auswahl an Gleiselementen bieten freizügige Aufbaumöglichkeiten.



Das kompakte Weichenprogramm bietet viel Betrieb auf kleiner Fläche – das schlanke Weichenprogramm und Flexgleis ermöglichen großzügige Streckenführungen.

Der flache Gleisrost ist ideal für ausgedehnte mehrgleisige Bahnhofsanlagen auf gleichem Niveau.

Die mechanische Ausrüstung der Weichen ist variabel festzulegen: ansteckbare Elektroantriebe, Unterflur-Einbau, ansteckbare Weichenlaternen.

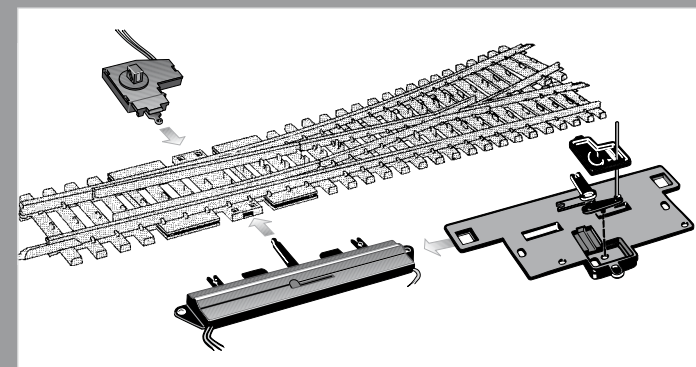

Individuelle Gestaltungsmöglichkeiten für den Oberbau der Strecke:

- **rationell:** ein vorgefertigtes Schotterbett aus Hartschaum mit beschichteter Auflage ist im Zubehörhandel erhältlich.
- **schnell:** flach Verlegen auf eine vorbehandelte strukturierte Trasse.
- **professionell:** echtes Einschottern mit Granulat aus dem Zubehörhandel in geeignetem Kleber.

Wichtig:
Zum „nassen“ Einschottern sollte ein normaler pH-neutraler Holzleim verwendet werden. Leime mit besonderen Eigenschaften wie „wasserfest“, „express“ können Zusatzstoffe enthalten, die die Metallteile des Gleises angreifen.

Bewegliche Teile von Weichen, Schaltgleisen usw. müssen von Kleber und Granulat freigehalten werden.

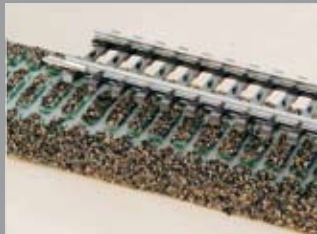

0210 Gleisplan-Zeichenschablone für K-Gleise.

Für Kunststoffgleise der Serie 2200 zur individuellen Planung von Gleisanlagen. Auf der Schablone sind alle Gleisstücke im Maßstab 1:10

aufgezeichnet und können mit einem spitzen Bleistift leicht auf Papier übertragen werden. Gebrauchsanleitung liegt bei.

€ 21,50 *

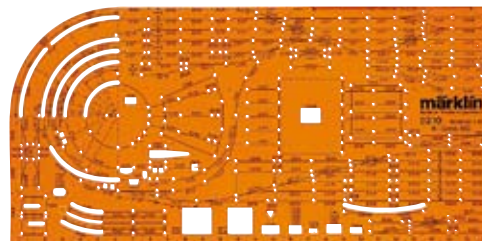

Planungshilfen:

Gleisplanung an Ihrem Computer.

60521 Märklin-Software „Gleisplanung 2D/3D“ (CD ROM).

60523 30 Gleispläne Märklin HO auf CD ROM.

Ratgeber in Buchform.

07455 Gleisplanbuch C-Gleis. (mit Gleisplänen zum K-Gleis).

07459 Gleisplanbuch C-Gleis. (mit Gleisplänen zum K-Gleis).

Gerade Gleise.

Die Geometrie des Kunststoffgleises geht vom Raster der geraden Standardlänge 180 mm aus. Die Gleise mit Teillängen dienen zum Aufbau beliebiger Streckenlängen, vor allem aber auch zum exakten Längenausgleich in Kombinationen mit Weichen und Kreuzungen und zur jeweiligen Ergänzung auf das Standardraster.

Bei geraden Gleisen wird die Länge der Schienenstränge gemessen. Bei gebogenen Gleisen wird der Radius bis zur Mitte des Gleiskörpers und der Winkel des Bogens angegeben.

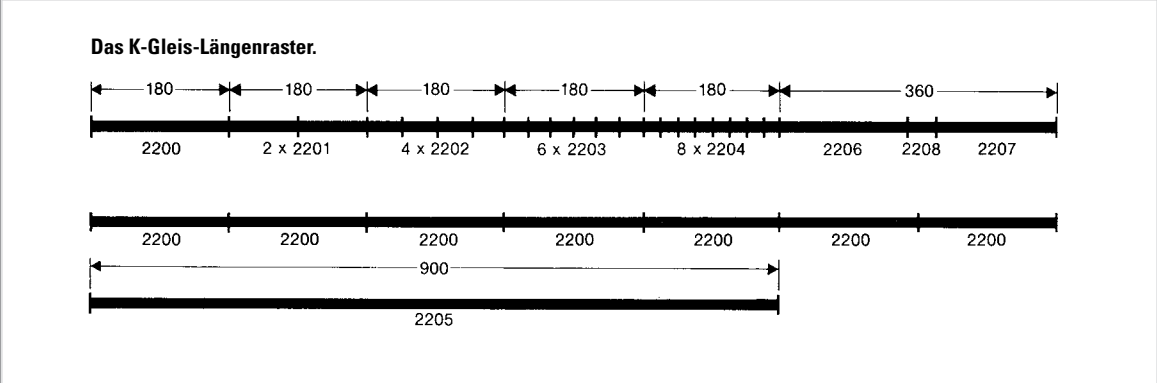

2201 Gerades Gleis.
Länge 1/2 = 90 mm.

€ 2,65 *



2207 Gerades Gleis.
Länge 156 mm.

€ 2,80 *



2206 Gerades Gleis.
Länge 168,9 mm.
Entspricht Weichenlänge
2262, 2263, 2265 und 2266.

€ 2,80 *



2200 Gerades Gleis.
Länge 1/1 = 180 mm
(Standardlänge).

€ 2,65 *



2291 Übergangsgleis zum M-Gleis.
Länge 1/1 = 180 mm.
Ermöglicht den Übergang
von Kunststoff- auf Metall-
gleise.

€ 6,10 *



2209 Gerades Gleis.
Länge 217,9 mm.

€ 3,45 *



2202 Gerades Gleis.
Länge 1/4 = 45 mm.

€ 2,55 *



2293 Gerades Gleis.
Länge 41,3 mm.

€ 2,55 *



2208 Gerades Gleis.
Länge 35,1 mm.

€ 2,55 *



2203 Gerades Gleis.
Länge 1/6 = 30 mm.

€ 2,55 *



2204 Gerades Gleis.
Länge 1/8 = 22,5 mm.

€ 2,55 *



Funktionsgleise.

Anschlussgleise.

Anschlussgleise dienen der Fahrstromzuführung von Mittelleiter und Außenschienen. Bei längeren Strecken sollte der Fahrstrom etwa alle 2 m mit Anschlussgleisen oder Anschlussklemmen 7500 und 7504 eingespeist werden. Gegen Rundfunkstörungen soll in jedem Bahnstromkreis ein Anschlussgleis mit Entstörkondensator 2292 verwendet werden (entfällt bei Delta- und Digital-Betrieb).



2292 Anschlussgleis gerade.
Länge 1/1 = 180 mm.
2 Klemmen für Anschlusskabel.
Eingebauter Kondensator zur Funkentstörung.

€ 8,75 *



2290 Anschlussgleis gerade.
Länge 1/1 = 180 mm.
2 Klemmen für Anschlusskabel.
Auch für Delta und Digital.

€ 6,65 *

2205 Flexibles Gleis.
Länge 5 x 1/1 = 900 mm.
Mit diesem Gleis können Gleiskrümmungen mit verschiedenen Radien hergestellt werden. Verkürzungen sind mit einer Laubsäge möglich. An den Schnittstellen sind die Verbindungs- und Kontaktflaschen 7595 anzubringen.

€ 11,50 *

Schaltgleise.

Die Schaltgleise (2229, 2239, 2299) ermöglichen die selbsttätige Steuerung von Weichen und Signalen durch den fahrenden Zug. Vom Schleifer der Fahrzeuge betätigt, können sie in jeder Richtung unabhängig verschiedene Schaltfunktionen auslösen.



2229 Schaltgleis gebogen.
Länge 1/2 = 15°.
Radius 360 mm.
Momentkontakt über Fahrzeugschleifer.

€ 11,50 *



2239 Schaltgleis gebogen.
Länge 1/2 = 15°.
Radius 424,6 mm.
Momentkontakt über Fahrzeugschleifer.

€ 11,50 *



2299 Schaltgleis gerade.
Länge 1/2 = 90 mm.
Momentkontakt über Fahrzeugschleifer.

€ 11,95 *

Entkupplungsgleis.

Mit dem Entkupplungsgleis können Fahrzeuge mit Standard- und Kurzkupplungen ferngesteuert vom Zug abgekuppelt werden. Der Spulenantrieb wird vom Stellpult 7272 aus oder über den zusätzlichen Handschalthebel betätigt.



2297 Entkupplungsgleis gerade.
Mit elektromagnetischem Antrieb.
Länge 1/2 = 90 mm. 2 Anschlusskabel.

€ 20,15 *

Kontaktgleise.

Ein isolierter Schienenabschnitt erhält Kontakt durch jedes darauf befindliche Fahrzeug. Die damit mögliche Gleisbesetzmeldung erfolgt über die Radsätze. Die Kontaktstrecke kann mit geraden und gebogenen Gleisen verlängert werden.



2295 Kontaktgleis-Satz.
Länge 2 x 1/2 = 2 x 90 mm.
Dauerkontakt über Radsätze. Mit isoliertem Schienenabschnitt zur Gleisbesetzmeldung beim Überfahren. Verlängerung der Kontaktstrecke mit geraden und gebogenen Gleisen.

€ 15,15 *

Gebogene Gleise.

Normalkreis I.
Radius
360 mm.

2221 Gebogenes Gleis.
Länge 1/1 = 30°.

€ 2,65 *



2223 Gebogenes Gleis.
Länge 1/2 = 15°.

€ 2,55 *



2224 Gebogenes Gleis.
Länge 1/4 = 7° 30'.

€ 2,40 *



Industriekreis.
Radius
295,4 mm.

2210 Gebogenes Gleis.
Länge 1/1 = 45°. Kleiner Radius
für Nebenstrecken und Industrie-
bahnen. Nicht mit langen Fahrzeu-
gen befahrbar.

€ 3,45 *

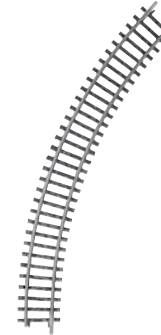

Normalkreis II.
Radius
424,6 mm.

2231 Gebogenes Gleis.
Länge 1/1 = 30°.

€ 3,15 *



2232 Gebogenes Gleis.
Länge 3/4 = 22° 30'.

€ 2,90 *



2233 Gebogenes Gleis.
Länge 1/2 = 15°.

€ 2,75 *



2234 Gebogenes Gleis.
Länge 1/4 = 7° 30'.

€ 2,65 *



2235 Gebogenes Gleis.
Länge 1/8 = 3° 45'.

€ 2,55 *



Großkreis I.
Radius
553,9 mm.

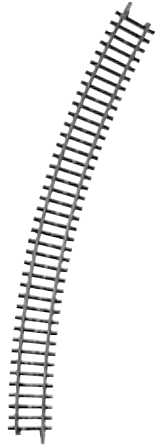

2241 Gebogenes Gleis.
Länge 1/1 = 30°.
€ 4,00 *

Großkreis II.
Radius
618,5 mm.



2251 Gebogenes Gleis.
Länge 1/1 = 30°.
€ 4,00 *



2274 Gebogenes Gleis.
Länge 14° 26'.
Gegenbogen der Weiche 2272 und
2273.
€ 3,45 *



Die 5 Gleisradien.

Neben dem Normalkreis I mit 360 mm Radius gibt es den größeren Normalkreis II mit 424,6 mm Radius. Die Teilgleise tragen in der Artikelnummer jeweils die entsprechende Zehnerstelle für den Normalkreis I (2221, 2223, 2224) oder II (2231, 2232, 2233, 2234, 2235). Für großzügigen Streckenbau stehen der Großkreis I 2241 mit 553,9 mm Radius und der Großkreis II 2251 mit 618,5 mm Radius zur Verfügung. Für Nebenstrecken ist der Industriekreis 2210 mit 295,4 mm Radius vorgesehen.

- Kreis 2251 = 12 Gleise**
- Kreis 2241 = 12 Gleise**
- Kreis 2231 = 12 Gleise**
- Kreis 2221 = 12 Gleise**
- Kreis 2210 = 8 Gleise**

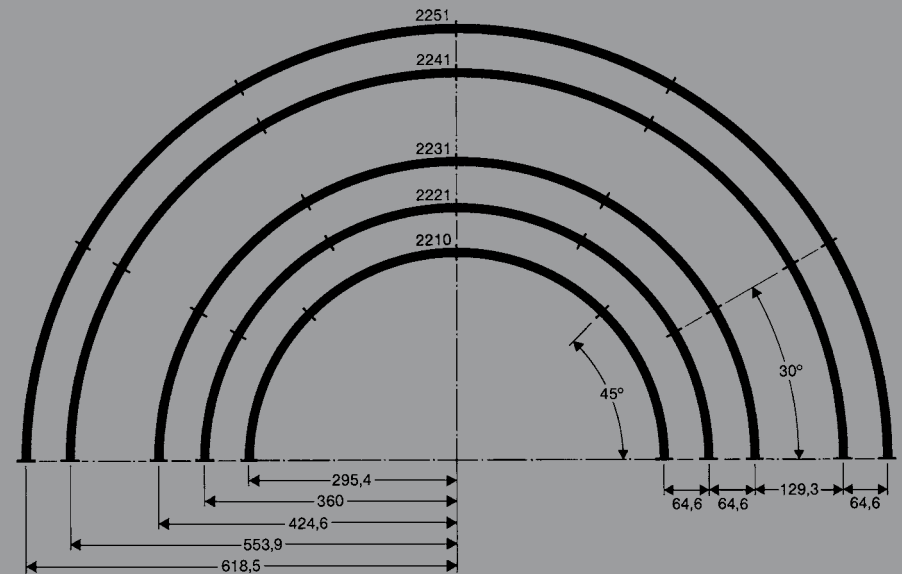

Weichen und Kreuzungen.

Die aufgeführten Weichen sind auf den einheitlichen Parallelgleisabstand von 64,6 mm ausgelegt. Die kurze Bauform hält den Platzbedarf für Weichenstraßen gering. Alle Weichen und Kreuzungen können

gegeneinander ausgetauscht werden. Sie können ohne Änderung des Gleisabstandes oder der Streckenlänge sowohl gerade als auch schräg eingebaut werden. Die Weichen sind mit federnden

Weichenzungen ausgestattet, lassen sich also „aufschneiden“. Die elektromagnetischen Weichen, die Doppelkreuzungsweiche sowie die Dreiweg- und Bogenweichen besitzen Doppelspulenantriebe für die

Fernbedienung. Betätigt werden die Weichen mit elektromagnetischen Antrieben über Stellpult 72710 oder 72720, Schaltgleise 2229, 2239 und 2299 oder Schaltkontakt 7555. Mit dem Stellpult 72710 ist eine

automatische Rückmeldung bei den Weichen 2260, 2262, 2263, 2268 und 2269 (neue Ausführungen) möglich. Alle Weichen können auch im Märklin Digital-System betrieben werden.

2262 Weiche links (2261 L).

2263 Weiche rechts (2261 R).
Mit abnehmbarem elektromagnetischem Antrieb (7549). Weichenbogen $22^\circ 30'$. Bogen entspricht 2232. Länge des geraden Gleises 168,9 mm.

€ 33,50 *

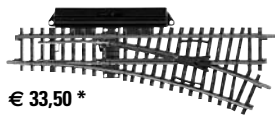

€ 33,50 *

2265 Weiche links (2264 L).

2266 Weiche rechts (2264 R).
Mit abnehmbarem Handschalthebel. Weichenbogen $22^\circ 30'$. Bogen entspricht 2232. Länge des geraden Gleises 168,9 mm. Elektromagnetischer Weichenantrieb 7549 kann angesteckt werden.

€ 16,20 *



€ 16,20 *

2260 Doppelte Kreuzungsweiche.

Mit abnehmbarem elektromagnetischem Antrieb (7549). Kreuzungswinkel $22^\circ 30'$. Bogen entspricht 2232. Länge der geraden Gleise 168,9 mm.

€ 56,00 *

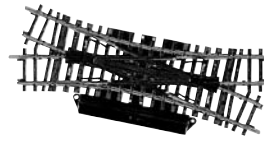

2259 Kreuzung.

Kreuzungswinkel $22^\circ 30'$. Länge der Gleise 168,9 mm.

€ 16,25 *

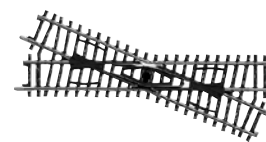

2258 Kreuzung.

Kreuzungswinkel 45° . Länge der Gleise 90 mm.

€ 15,25 *

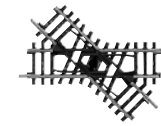

Weichen für Normalkreis II.

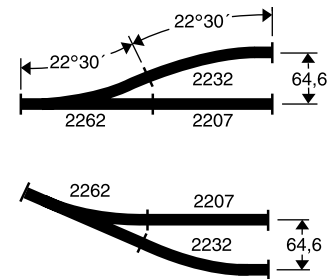
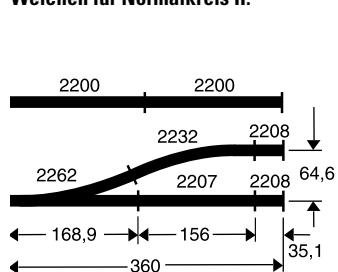

Kreuzungen für Normalkreis II.

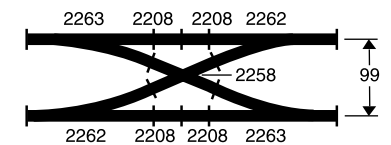
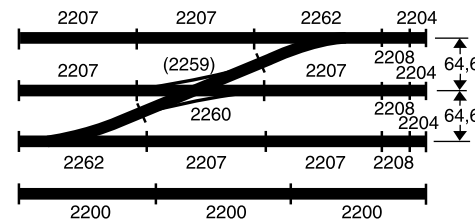

Schlanke Weichen und Kreuzungen. Die schlanken Weichen und Kreuzungen mit einem Weichenwinkel von $14^{\circ} 26'$ und einem Parallelgleisabstand ab 57 mm ermöglichen die elegante, gestreckte Gleisführung, die anspruchsvolle Modelleisenbahner wünschen.

Die Handschalthebel der Weichen sowie der Kreuzungsweiche sind wahlweise rechts oder links ansteckbar und können leicht gegen den elektromagnetischen Weichenantrieb 7549 ausgetauscht werden.

Die Weichen 22715, 22716 sind konventionell mit Radlenkern aufgebaut.

Die doppelte Kreuzungsweiche 2275 bietet durch getrennt stellbare Weichenzungen gleichzeitig vier verschiedene Fahrwege.

22715 Weiche links.

22716 Weiche rechts.
Mit abnehmbarem Handschalthebel. Festes Herzstück und Radlenker. Länge des geraden Gleises 225 mm. Weichenbogen $14^{\circ} 26'$. Radius des Bogens 902,4 mm. Elektromagnetischer Weichenantrieb 7549 kann angesteckt werden.

€ 20,90 *



€ 20,90 *



Schlanke Weichen und Kreuzungen Radius 902,4 mm.

2275 Doppelte Kreuzungsweiche.

Mit 2 abnehmbaren Handschalthebeln. Kreuzungswinkel $14^{\circ} 26'$. Radius der Bögen 902,4 mm. Länge des geraden Gleises 225 mm. 2 elektromagnetische Antriebe 7549 können angesteckt werden. Getrennte Einstellung der Fahrwege.

€ 41,50 *



2257 Kreuzung.

Kreuzungswinkel $14^{\circ} 26'$. Länge der Gleise 225 mm.

€ 26,90 *



Schlanke Doppelkreuzungsweiche 2275 oder Kreuzung 2257.

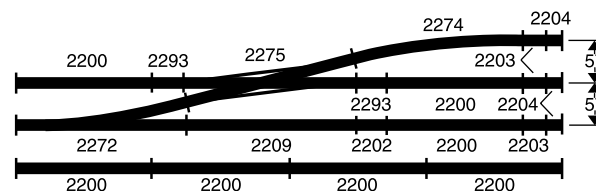

Bogenweiche und Dreiwegweiche.

Bogenweichen.

Durch den Einsatz von Bogenweichen können Abzweigungen bereits im Kreisbogen begonnen werden. Damit erhöht sich die nutzbare Streckenlänge in der Geraden erheblich. Die Bogenweiche ermöglicht einen harmonischen Übergang zwischen den beiden Normalkreisen (Radius 360 mm und 424,6 mm). Mit Ausgleichsstücken 2202, 2203 und 2204 lassen sich die Bogenweichen auch zwischen den Großkreisen I und II einsetzen.

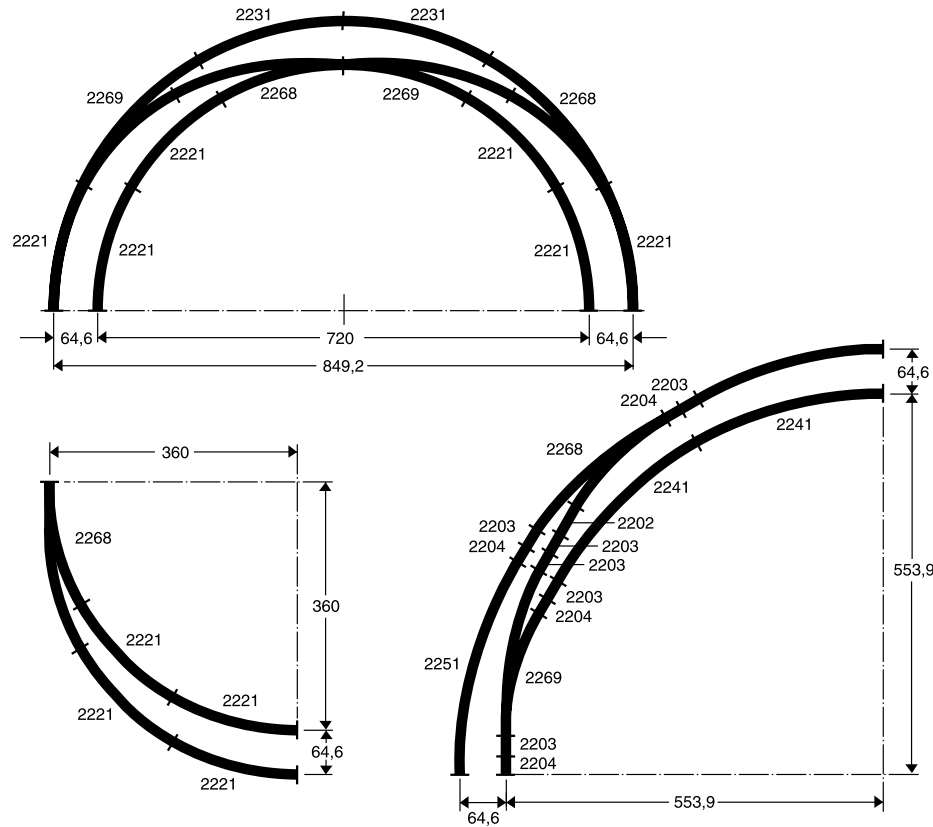

Dreiwegweiche.

Die Dreiwegweiche vereint eine rechte und eine linke Weiche auf dem Raum einer einfachen Weiche. Auf diese Weise kann besonders bei Weichenstraßen und im Bahnhofsbereich Platz eingespart werden. Die Dreiwegweiche besitzt zwei elektromagnetische Doppelspulenantriebe für die Fernbedienung. Beide abzweigenden Gleise entsprechen in Radius und Länge der Weichen 2262 und 2263. Über eine Dreiwegweiche ist die direkte Zufahrt in einen Ringlokschuppen 72881 möglich.

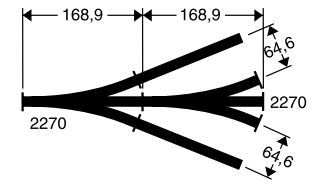
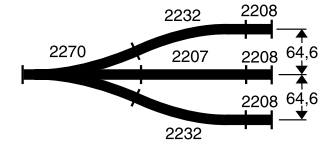

Normalkreis I.
Radius
360 mm.

2268 Bogenweiche links (2267 L).

€ 33,50 *

2269 Bogenweiche rechts (2267 R).
Mit abnehmbarem elektromagnetischem Antrieb (7549). Innenbogen 30°. Außenbogen 30° im Parallelkreisabstand 64,6 mm. Länge und Krümmung des Innenbogens entsprechen 2221.

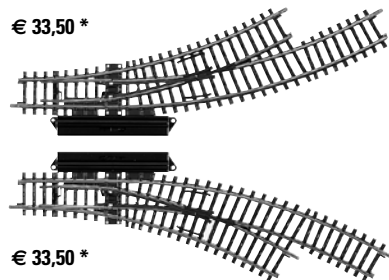

€ 33,50 *

Normalkreis II.
Radius
424,6 mm.



2270 Symmetrische Dreiwegweiche.
Mit 2 elektromagnetischen Antrieben. Länge des geraden Gleises 168,9 mm. Weichenbögen 2 x 22° 30'. Radius Zweiggleis 424,6 mm. Bogen entspricht 2232. 2 zusätzliche Handschalthebel. 6 Anschlusskabel.

€ 56,00 *

7547 Weichenlaternensatz.

Je 1 rechte und linke Weichenlaterne zum Anbau an Weichen mit ansteckbarem Antrieb. Verwendbar mit Handschalthebel, Weichenantrieb 7549 oder Unterflurantrieb 7549 mit 7548. Beleuchtung mit wartungsfreien Leuchtdioden.

€ 19,20 *



7548 Unterflurzurüstsatz.

Zur Unterflurmontage von 2 Weichenantrieben 7549. Einstellbar für Platten von 8 bis 25 mm Stärke. Montagelehre liegt bei.

€ 11,95 *



7549 Elektromagnetischer Weichenantrieb.

Passend zu den Weichen 2265 und 2266 (neue Ausführung), 22715 und 22716 der doppelten Kreuzungsweiche 2275 sowie zum KOMBI-Ausbauprogramm. Automatische Endabschaltung. Automatische Rückmeldung möglich mit Stellpult 72710.

Unterflurmontage mit Zurüstsatz 7548.

€ 19,95 *



7555 Schaltkontakt.

Zum Einsetzen an geeigneter Stelle in K-Gleisen oder in C-Gleisen. Der Schaltkontakt (Reed-Kontakt) löst einen Impuls aus, wenn ein Fahrzeug mit am Boden montiertem Schaltmagnet passiert. Potentialfreier Anschluss. Schaltstrom bis 2 A. Länge 38 mm.

€ 10,20 *



7500 Masseanschluss.

Wird an beliebiger Stelle unter der Schiene eingesteckt.

€ 2,00 *



7504 Mittelleiter-Anschluss.

Wird am Schienenstoß zwischen die Kontaktflaschen der Gleise eingefügt.

€ 2,00 *



7522 Mittelleiter-Isolierung.

Wird zur Stromkreis-trennung am Schienenstoß zwischen die Kontaktflaschen der Gleise eingefügt.

€ 4,00 *



7391 Prellbock.

Länge 38 mm. Zum Aufsprengen auf die Schienen. Linsensenkholzschraube liegt bei.

€ 4,00 *



7389 Prellbock.

Mit beleuchtetem Sperrsignal. Wartungsfreie Leuchtdiode. Länge 38 mm. Zum Aufsprengen auf die Schienen. Linsensenkholzschraube liegt bei.

€ 9,10 *



7599 Senkholzschrauben.

200 Stück 1,4 x 10 mm, Kreuzschlitz, Größe 00. Zur Befestigung der Kunststoffgleise (H0) oder zur Befestigung der Brückenteile auf den Brückenpfeilern (Märklin Z).

€ 7,50 *



7595 Verbindungs- und Kontaktflaschen.

Inhalt: je 10 Stück. Werden zur Verbindung mit anderen Gleisen benötigt, wenn flexibles Gleis 2205 gekürzt wird.

€ 6,50 *

