

märklin
H0

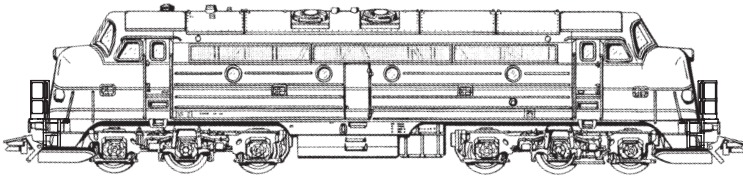

Modell der Serie MY 1100

37667

Informationen zum Vorbild

In den 50er-Jahren entwickelte General Motors eine Standardlokomotive für europäische Bahngesellschaften. Obwohl diese Lokomotiven recht „amerikanisch“ aussehen, handelt es sich um einen Entwurf, der niemals in den USA gefahren ist, dafür in Europa aber als Lizenzbau sehr bekannt wurde und sogar bis nach Osteuropa vordrang. Diese Mehrzwecklokomotiven werden diesel-elektrisch angetrieben. Der Strom für die an den Achsen liegenden Antriebsmotoren wird in der Lokomotive von Generatoren erzeugt, die ihrerseits von Dieselmotoren angetrieben werden. Mit ihren rund 1 300 kW Antriebsleistung wird diese Lokomotive vor leichten Güterzügen, aber auch vor Personen- und Schnellzügen eingesetzt und erreicht 140 km/h Höchstgeschwindigkeit.

Die „Europalok“ wird mit geringen Modifikationen in Dänemark, Norwegen, Belgien, Luxemburg sowie Ungarn eingesetzt.

Das Vorbild für die vorliegende Version gehört zu den Dänischen Staatsbahnen (DSB), die in den 90er-Jahren die NOHAB-Diesellokomotiven teils ausmusterte, teils in den Arbeitszugdienst schickte und deshalb Rangierbühnen über den Puffern montierte. Mit Beginn des 21. Jahrhunderts führte die DSB ein neues Design mit blauer Grundfarbe für ihren Güterzugbereich (DSB Gods) ein. Die MY 1135 steht nicht mehr im Plandienst, aber als Bahndienstlok der DSB vor Sonderzügen, Versuchsfahrten oder auch als Reservelok im regulären Verkehr zur Verfügung und präsentiert somit in der Öffentlichkeit die „Blaue Epoche“.

Information About the Prototype

In the 1950's General Motors developed a standard locomotive for European railroads. Although these locomotives look quite "American", they are a design which was never operated in the USA. Rather, they were well known in Europe as a licensed design and they even penetrated into Eastern Europe. These general purpose locomotives are diesel-electrics. The electricity for the traction motors mounted on the axles is produced by generators which are in turn driven by diesel motors. With a generated output of around 1 300 kilowatts, these locomotives are used for light freight trains as well as passenger and express passenger trains and they reach a maximum speed of 140 km/h (87.5 m.p.h.).

The "Europa Locomotive" is used with slight modifications in Denmark, Norway, Belgium and Luxemburg as well as in Hungary.

The prototype for the model before you belongs to the Danish State Railways (DSB), which retired part of the NOHAB diesel locomotives in the Nineties, and transferred part of them to maintenance train service, hence the switching platforms mounted above the buffers. With the start of the 21st century, the DSB introduced a new paint scheme with blue as the basic color for its freight business group (DSB Gods). Road number MY 1135 is no longer in regularly scheduled service, but it is available as a DSB railroad maintenance locomotive pulling special trains, for test runs, or as a reserve locomotive for regular service. It presents the „Blue Period“ to the public.

Informations concernant le modèle réel

Au cours des années 1950, la General Motors a développé une loco standard pour les besoins des compagnies ferroviaires européennes. Bien que de type franchement américain, cette machine n'a jamais circulé en Amérique. Par contre, elle a été construite sous licence en Europe, et on l'a rencontrée jusqu'en Europe de l'est. Cette loco pour tous services est du type Diesel-électrique. Le courant qui alimente les moteurs de traction est produit dans la machine par des générateurs entraînés par des moteurs Diesel. Cette machine développe une puissance de 1300 kW et assure la traction de trains de marchandises légers ainsi de trains omnibus ou d'express légers. Sa vitesse maxima est de 140 km/h.

Cette loco «Europe» circule au Danemark, en Norvège, en Belgique, au Luxembourg et en Hongrie.

Le modèle réel de cette version appartient aux Chemins de fer Danois (DSB) qui, dans les années 90, réformèrent une partie des locomotives diesel NOHAB et affectèrent l'autre partie au service de train de travaux, ayant installé à cet effet des plates-formes de manœuvre au-dessus des tampons. Au début du 21^e siècle, la DSB adopta pour ses trains marchandises (DSB Gods) un nouveau design dont la couleur de base était le bleu. La MY 1135 n'est plus intégrée dans le service régulier mais reste disponible comme locomotive de service de la DSB pour la traction de trains spéciaux, les marches d'essai ou encore comme locomotive de réserve dans le trafic régulier, représentant ainsi pour le public « l'époque bleue ».

Informatie van het voorbeeld

Under 50-talet utvecklade General Motors ett standardlok för europeiska järnvägsbolag. Fastän dessa lok hade ett "amerikanskt" utseende, så var de endast ett projekt, som aldrig kördes i USA, men som å andra sidan blev mycket kända i Europa som licensbyggda. De blev även kända ända bort i Östeuropa. Dessa allroundlok drivs dieselelektriskt. Strömmen till de på axlarna liggande motorerna alstras av generatorer i loket, som i sin tur drivs med dieselmotorer. Med sina 1300 kW drivkraft används detta lok framför lätta godståg, men även framför person och snälltåg. Loket kommer upp i en maxfart av 140 km/h.

“Europaloket” sätts, med mindre modifikationer, in i Danmark, Norge, Belgien, Luxemburg och Ungern.

Het voorbeeld van deze loc behoort toe aan de Deense Staatsspoorwegen (DSB), die in de negentiger jaren de NOHAB-diesellocomotieven deels buiten dienst nam en deels gebruikte voor de werktreinen. Hiervoor werden rangeerplatforms boven de buffers aangebracht. Aan het begin van de eenentwintigste eeuw voerde de DSB een nieuw design, met een blauwe basiskleur voor het goederentreinbedrijf (DSB Gods), in. De MY 1135 is niet meer in de dienstregeling opgenomen maar is als dienst-loc van de DSB voor speciale treinen, proefritten en ook als reserve loc in het reguliere verkeer beschikbaar en presenteert daarmee de “blauwe periode” in het openbaar.

Funktionen

- Mögliche Betriebssysteme:
Märklin Transformer 6647, Märklin Delta,
Märklin Digital, Märklin Systems.
- Erkennung der Betriebsart: automatisch.
- Einstellbare Adresse (Control Unit): 01 – 80.
Adresse ab Werk: **11**.
- Mfx-Technologie für Mobile Station / Central Station.
Name ab Werk: **MY 1100 DSB**
- Fahrtrichtungsabhängiger Wechsel des Spitzensignals
- Veränderbare Anfahr/Bremsverzögerung (ABV).
- Veränderbare Höchstgeschwindigkeit.
- Veränderbare Lautstärke der Geräusche
- Einstellen der Lokparameter elektronisch über
Control Unit, Mobile Station oder Central Station.



Sicherheitshinweise

- Die Lok darf nur mit einem dafür bestimmten Betriebssystem (Märklin Wechselstrom-Transformator 6647, Märklin Delta, Märklin Digital oder Märklin Systems) eingesetzt werden. Keinesfalls Transformatoren für eine Eingangsspannung von 220 V - für USA 110 V - verwenden
- Die Lok darf nur aus einer Leistungsquelle gleichzeitig versorgt werden.
- Beachten Sie unbedingt die Sicherheitshinweise in der Gebrauchsanleitung zu Ihrem Betriebssystem.

- Für den konventionellen Betrieb der Lok muss das Anschlussgleis entstört werden. Dazu ist das Entstörset 74046 zu verwenden. Für Digitalbetrieb ist das Entstörset nicht geeignet.

Die bei normalem Betrieb anfallenden Wartungsarbeiten sind nachfolgend beschrieben. Für Reparaturen oder Ersatzteile wenden Sie sich bitte an Ihren Märklin-Fachhändler.

Jegliche Garantie-, Gewährleistungs- und Schadensersatzansprüche sind ausgeschlossen, wenn in Märklin-Produkten nicht von Märklin freigegebene Fremtteile eingebaut werden und / oder Märklin-Produkte umgebaut werden und die eingebauten Fremtteile bzw. der Umbau für sodann aufgetretene Mängel und / oder Schäden ursächlich war. Die Darlegungs- und Beweislast dafür, dass der Einbau von Fremtteilen oder der Umbau in bzw. von Märklin-Produkten für aufgetretene Mängel und / oder Schäden nicht ursächlich war, trägt die für den Ein- und / oder Umbau verantwortliche Person und / oder Firma bzw. der Kunde.

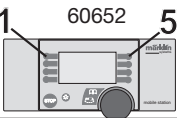
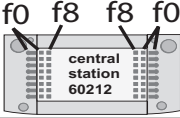
Schaltbare Funktionen	 6647	 6021	 60652	 60212
Spitzensignal	Dauernd ein ¹⁾	function + off	Licht-Taste	Taste f0 mit Symbol
Geräusch: Dieselmotor und Bremse	—	f2	Taste 3 mit Symbol	Taste f2 mit Symbol
Geräusch: Signalhorn	—	f3	Taste 4 mit Symbol	Taste f3 mit Symbol
Rangiergang (nur ABV)	—	f4	Taste 2 mit Symbol	Taste f4 mit Symbol
Geräusch: Druckluft	—	—	Taste 8 mit Symbol	Taste f5 mit Symbol
Geräusch: Bremsenquietschen aus	—	—	Taste 5 mit Symbol	Taste f6 mit Symbol

1) Intensität von der Höhe der Fahrspannung abhängig.

Function

- Possible operating systems:
6646/6647 Märklin Transformer, Märklin Delta, Märklin Digital, Märklin Systems.
- Recognition of the mode of operation: automatic.
- Addresses that can be set (Control Unit): 01 – 80.
Address set at the factory: **11**.
- Mfx technology for the Mobile Station / Central Station.
Name set at the factory: **MY 1100 DSB**
- Headlights change over with the direction of travel.
- Adjustable acceleration/Braking delay (ABV).
- Adjustable maximum speed.
- Volume can be changed for the sound effects
- Setting the locomotive parameters electronically with the Control Unit, Mobile Station or Central Station.



Safety Warnings

- This locomotive is to be used only with an operating system designed for it (Märklin 6646/6647 AC transformer, Märklin Delta, Märklin Digital or Märklin Systems). Under no circumstances should a transformer rated for an input voltage of 220 volts be used for the 110 volts system in North America.
- This locomotive must never be supplied with power from more than one transformer.
- Pay close attention to the safety warnings in the instructions for your operating system.

- The feeder track must be equipped to prevent interference with radio and television reception, when the locomotive is to be run in conventional operation. The 74046 interference suppression set is to be used for this purpose. The interference suppression set is not suitable for digital operation.

The maintenance work necessary with normal operation of this locomotive is described below. Please see your authorized Märklin dealer for repairs or spare parts.

No warranty or damage claims shall be accepted in those cases where parts neither manufactured nor approved by Märklin have been installed in Märklin products or where Märklin products have been converted in such a way that the non-Märklin parts or the conversion were causal to the defects and / or damage arising. The burden of presenting evidence and the burden of proof thereof, that the installation of non-Märklin parts or the conversion in or of Märklin products was not causal to the defects and / or damage arising, is borne by the person and / or company responsible for the installation and / or conversion, or by the customer.

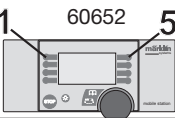
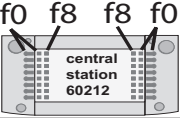
Controllable Functions	 6647	 6021	 60652	 central station 60212
Headlights/marker lights	Continuously on ¹⁾	function + off	Headlight button	Button f0 with symbol
Sound: diesel motor and brakes	—	f2	Button 3 with symbol	Button f2 with symbol
Sound: horn	—	f3	Button 4 with symbol	Button f3 with symbol
Switching range (only ABV)	—	f4	Button 2 with symbol	Button f4 with symbol
Sound: compressed air	—	—	Button 8 with symbol	Button f5 with symbol
Sound: brakes squealing off	—	—	Button 5 with symbol	Button f6 with symbol

1) Intensity dependent on the level of supply voltage.

Fonction

- Systèmes d'exploitation possibles:
Märklin Transformer 6647, Märklin Delta,
Märklin Digital, Märklin Systems.
- Détection du mode d'exploitation: automatique.
- Adresses réglables (Control Unit): 01 – 80.
Adresse encodée en usine: **11**.
- Technologie mfx pour Mobile Station / Central Station.
Nom en codée en usine: **MY 1100 DSB**
- Inversion du fanal en fonction du sens de marche
- Temporisation d'accélération/de freinage réglable (ABV).
- Vitesse maximale réglable.
- Volume des bruits réglable
- Réglage des paramètres de la loco électroniquement
à l'aide de la Control Unit, de la Mobile Station ou de la
Central Station.



Remarques importantes sur la sécurité

- La locomotive ne peut être mise en service qu'avec
un système d'exploitation adéquat (Märklin courant
alternatif - transformateur 6647, Märklin Delta, Märklin
Digital ou Märklin Systems). N'utiliser en aucun cas de
transformateurs pour une tension à l'entrée de 220 V
– 110 V pour les Etats-Unis.
- La locomotive ne peut être alimentée en courant que
par une seule source de courant.
- Veuillez impérativement respecter les remarques sur
la sécurité décrites dans le mode d'emploi en ce qui
concerne le système d'exploitation.

- Pour l'exploitation de la locomotive en mode conven-
tionnel, la voie de raccordement doit être déparasitée.
A cet effet, utiliser le set de déparasitage réf. 74046. Le
set de déparasitage ne convient pas pour l'exploitation
en mode numérique.

Les travaux d'entretien occasionnels à effectuer en
exploitation normale sont décrits plus loin. Pour toute
réparation ou remplacement de pièces, adressez-vous à
votre détaillant-spécialiste Märklin.

Tout recours à une garantie commerciale ou contractuelle ou à
une demande de dommages-intérêt est exclu si des pièces non
autorisées par Märklin sont intégrées dans les produits Märklin et /
ou si les produits Märklin sont transformés et que les pièces d'autres
fabricants montées ou la transformation constituent la cause des
défauts et / ou dommages apparus. C'est à la personne et / ou la
société responsable du montage / de la transformation ou au client
qu'incombe la charge de prouver que le montage des pièces d'autres
fabricants sur des produits Märklin ou la transformation des produits
Märklin n'est pas à l'origine des défauts et ou dommages apparus.

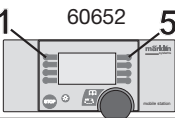
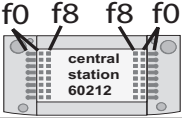
Fonctions commutables	 6647	 6021	 60652	 central station 60212
Fanal éclairage	Permanence ¹⁾	fonction + off	Touche Lumière	Touche f0 avec symbole
Bruitage : moteur diesel et freins	-	f2	Touche 3 avec symbole	Touche f2 avec symbole
Bruitage : Trompe	-	f3	Touche 4 avec symbole	Touche f3 avec symbole
Vitesse de manœuvre (seulement ABV)	-	f4	Touche 2 avec symbole	Touche f4 avec symbole
Bruitage : air comprime	-	-	Touche 8 avec symbole	Touche f5 avec symbole
Bruitage : Grincement de frein désactivé	-	-	Touche 5 avec symbole	Touche f6 avec symbole

1) L'intensité est fonction de la tension d'alimentation.

Werking

- Mogelijke bedrijfssystemen:
Märklin Transformer 6647, Märklin Delta, Märklin Digital, Märklin Systems.
- Herkenning van het bedrijfssysteem: automatisch.
- Instelbaar adres (Control Unit): 01 – 80.
Van af de fabriek: **11**.
- Mfx-technologie voor het Mobile Station / Central Station.
Naam af de fabriek: **MY 1100 DSB**
- Rijrichtingafhankelijke frontseinverlichting.
- Instelbare optrekvertraging/afremvertraging (ABV).
- Instelbare maximumsnelheid.
- Volume van de geluiden instelbaar
- Elektronische instelling van de locomotiefparameters via de Control Unit, Mobile Station of Central Station.



Veiligheidsvoorschriften

- De loc mag alleen met een daarvoor bestemd bedrijfssysteem (Märklin wisselstroom transformator 6647, Märklin Delta, Märklin digitaal of Märklin Systems) gebruikt worden. In geen geval transformatoren met een ingangsspanning van 220V – voor USA 110V – gebruiken.
- De loc mag niet vanuit meer dan één stroomvoorziening gelijktijdig gevoed worden.
- Lees ook aandachtig de veiligheidsvoorschriften in de gebruiksaanwijzing van uw bedrijfssysteem.

- Voor het conventionele bedrijf met de loc dient de aansluitrail te worden ontstoort. Hiervoor dient men de ontstoor-set 74046 te gebruiken. Voor het digitale bedrijf is deze ontstoor-set niet geschikt.

De in het normale bedrijf voorkomende onderhoudswerkzaamheden zijn verderop beschreven. Voor reparatie of onderdelen kunt u zich tot uw Märklin winkelier wenden.

Elke aanspraak op garantie en schadevergoeding is uitgesloten, wanneer in Märklin-producten niet door Märklin vrijgegeven vreemde onderdelen ingebouwd en / of Märklin-producten omgebouwd worden en de ingebouwde vreemde onderdelen resp. de ombouw oorzaak van nadien opgetreden defecten en / of schade was. De aantoonplicht en de bewijslijst daaromtrent, dat de inbouw van vreemde onderdelen in Märklin-producten of de ombouw van Märklin-producten niet de oorzaak van opgetreden defecten en / of schade is geweest, berust bij de voor de inbouw en/of ombouw verantwoordelijke persoon en / of firma danwel bij de klant.

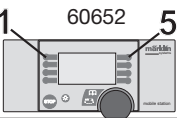
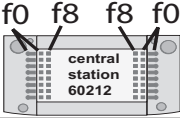
Schakelbare functies	 6647	 6021	 60652	 60212
Frontsein	continu aan ¹⁾	functie + off	verlichtingstoets	Toets f0 met symbool
Geluid: dieselmotor, remmen	-	f2	Toets 3 met symbool	Toets f2 met symbool
Geluid: signaalhoorn	-	f3	Toets 4 met symbool	Toets f3 met symbool
Rangeerstand (alleen optrek- afremvertr.)	-	f4	Toets 2 met symbool	Toets f4 met symbool
Geluid: perslucht	-	-	Toets 8 met symbool	Toets f5 met symbool
Geluid: piepende remmen uit	-	-	Toets 5 met symbool	Toets f6 met symbool

1) Intensiteit afhankelijk van de hoogte van de voedingsspanning.

Función

- Sistemas operativos posibles:
Märklin transformador 6647, Märklin Delta, Märklin Digital, Märklin Systems.
- Reconocimiento del sistema: automático.
- Dirección ajustable (Control Unit): 01 – 80.
Código de fábrica: **11**.
- Tecnología mfx para la Mobile Station / Central Station.
Nombre de fabrica: **MY 1100 DSB**.
- Alternancia de la señal de cabeza (faros frontales) en unción del sentido de la marcha
- Arranque/Frenado lento variable (ABV).
- Velocidad máxima variable.
- Volumen variable de los ruidos
- Fijar parámetros de la locomotora electrónicamente por el Control Unit, Mobile Station o Central Station.



Aviso de seguridad

- La locomotora solamente debe funcionar en un sistema de corriente propio (Märklin corriente alterna – transformador 6647 – Märklin Delta – Märklin Digital o Märklin Systems). En ningún caso utilizar los transformadores para una tensión de entrada de 220 V (en el caso de EE.UU. esta tensión es de 110 V).
- La locomotora no deberá recibir corriente eléctrica mas que de un solo punto de abasto.
- Observe bajo todos los conceptos, las medidas de seguridad indicadas en las instrucciones de su sistema de funcionamiento.

- Para el funcionamiento convencional de la locomotora deben suprimirse las interferencias en la vía de conexión de la alimentación. Para ello debe emplearse el set supresor de interferencias 74046. El set supresor de interferencias no es adecuado para el funcionamiento en modo digital.

Se puede colocar posteriormente el kit de humo. Los trabajos de mantenimiento normales están descritos a continuación. Para reparaciones o recambios contacte con su proveedor Märklin especializado.

Se excluye todo derecho de garantía, prestación de garantía e indemnización sobre aquellos productos Märklin en los que se hubieran montado piezas ajenas no autorizadas por Märklin y/o sobre aquellos productos Märklin que hayan sido modificados cuando la piezas ajenas montadas o la modificación sean las causas de los desperfectos y/o daños posteriormente surgidos. La persona y/o empresa o el cliente responsable del montaje o modificación será el responsable de probar y alegar que el montaje de piezas ajenas o la modificación en/de productos Märklin no son las causas de los desperfectos y/o daños surgidos.

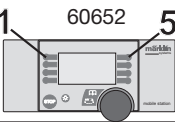
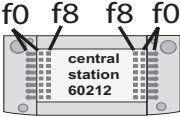
Funciones posibles	 6647	 6021	 60652	 60212
Señal de cabeza	Encendida perman. ¹⁾	function + off	Tecla luminosa	Tecla f0 con símbolo
Ruido: motor diesel y freno	-	f2	Tecla 3 con símbolo	Tecla f2 con símbolo
Ruido: bocina de aviso	-	f3	Tecla 4 con símbolo	Tecla f3 con símbolo
Marcha de maniobras (sólo ABV)	-	f4	Tecla 2 con símbolo	Tecla f4 con símbolo
Ruido: aire comprimido	-	-	Tecla 8 con símbolo	Tecla f5 con símbolo
Ruido: chirrido de frenos desactivado	-	-	Tecla 5 con símbolo	Tecla f6 con símbolo

1) La intensidad dependerá de la tensión suministrada.

Funzionamento

- Possibili sistemi di funzionamento:
Märklin Transformer 6647, Märklin Delta,
Märklin Digital, Märklin Systems.
- Riconoscimento del tipo di funzionamento: automatico.
- Indirizzi impostabili (Control Unit): 01 – 80.
Indirizzo di fabbrica: **11**.
- Tecnologia mfx per Mobile Station / Central Station.
Nome di fabbrica: **MY 1100 DSB**
- Commutazione del segnale di testa dipendente dalla direzione di marcia
- Ritardo di avviamento/di frenatura modificabile (ABV).
- Velocità massima modificabile.
- Intensità sonora dei rumori modificabile
- Regolazione dei parametri della locomotiva elettronicamente tramite Control Unit, Mobile Station oppure Central Station.



Avvertenze per la sicurezza

- Tale locomotiva deve essere impiegata soltanto con un sistema di funzionamento adeguato per questa (trasformatore per corrente alternata Märklin 6647, Märklin Delta, Märklin Digital oppure Märklin Systems). Non si impieghino mai per USA, a 110 V, i trasformatori per una tensione di ingresso di 220 V
- La locomotiva non deve venire alimentata nello stesso tempo con più di una sorgente di potenza.
- Vogliate prestare assolutamente attenzione alle avvertenze di sicurezza nelle istruzioni di impiego per il Vostro sistema di funzionamento.

- Per il funzionamento tradizionale della locomotiva il binario di alimentazione deve essere protetto dai disturbi. A tale scopo si deve impiegare il corredo antidisturbi 74046. Tale corredo antidisturbi non è adatto per il funzionamento Digital.

Le operazioni di manutenzione che si verificano nel normale funzionamento sono descritte nel seguito. Per riparazioni o parti di ricambio Vi preghiamo di rivolgerVi al Vostro rivenditore specialista Märklin.

Märklin non fornisce alcuna garanzia, assicurazione e risarcimento danni in caso di montaggio sui prodotti Märklin di componenti non espressamente approvati dalla ditta. Märklin altresì non risponde in caso di modifiche al prodotto, qualora i difetti e i danni riscontrati sullo stesso siano stati causati da modifiche non autorizzate o dal montaggio di componente esterni da lei non approvati. L'onere della prova che i componenti montati e le modifiche apportate non sono state la causa del danno o del difetto, resta a carico del cliente o della persona / ditta che ha effettuato il montaggio di componenti estranei o che ha apportato modifiche non autorizzate.

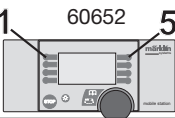
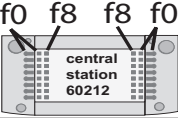
Funzioni commutabili	 6647	 6021	 60652	 central station 60212
Segnale di testa	Accesso in permanenza ¹⁾	function + off	Tasto delle luci	Tasto f0 con simbolo
Rumore: Motore Diesel e freni	-	f2	Tasto 3 con simbolo	Tasto f2 con simbolo
Rumore: Tromba di segnalazione	-	f3	Tasto 4 con simbolo	Tasto f3 con simbolo
Andatura da manovra (solo ABV)	-	f4	Tasto 2 con simbolo	Tasto f4 con simbolo
Suono: aria compressa	-	-	Tasto 8 con simbolo	Tasto f5 con simbolo
Suono: Stridore dei freni spento	-	-	Tasto 5 con simbolo	Tasto f6 con simbolo

1)La intensidad dependerá de la tensión suministrada.

Funktion

- Möjliga driftsystem:
Märklin Transformer 6647, Märklin Delta, Märklin Digital, Märklin Systems.
- Driftsättet igenkänns automatiskt.
- Inställbar adress (Conrol Unit): 01 – 80.
Adress från tillverkaren: **11**.
- Mfx-teknologi för Mobile Station / Central Station.
Namn från tillverkaren: **MY 1100 DSB**
- Körriktningsberoende ljusväxling av frontstrålkastarna.
- Accelerationsfördröjning/Bromsfördröjning kan ändras (ABV).
- Toppfart kan ändras.
- Ljudeffekter med inställbar ljudstyrka
- Elektronisk inställning av lokparametrar via Control Unit, Mobile Station eller Central Station.



Säkerhetsanvisningar

- Loket får endast köras med ett därtill avsett driftsystem (Märklin Växelström-transformator 6647, Märklin Delta, Märklin Digital eller Märklin Systems). Använd aldrig någonsin transformatorer avsedda att anslutas till ingångsspänning 220 V - ej eller USA 110 V.
- Loket får inte samtidigt försörjas av mer än en kraftkälla.
- Beakta alltid säkerhetsanvisningarna i bruksanvisningen som hör till respektive driftsystemet.

- När motorvagnens/motorvagnstågets motorförsedda lokdel ska köras med konventionell/analog drift måste anslutningsskenan vara avstörd. Till detta använder man anslutningsgarnityr 74046 med avstörning och överbelastningsskydd. Avstörningsskyddet får inte användas vid digital körning.

Underhållsarbeten som uppstår vid normal användning beskrivs som följer. Kontakta din Märklinfackhandlare för reparationer och reservdelar.

Varje form av anspråk på garanti och skadestånd är utesluten om delar används i Märklin-produkter som inte har godkänts av Märklin och / eller om Märklin-produkter har modifierats och de inbyggda främmande delarna resp. modifieringen var upphov till de därefter uppträdande felen och / eller skadorna. Bevisbördan för att inbyggnaden av främmande delar i eller ombyggnaden av Märklin-produkter inte är upphovet till de uppträdande felen och / eller skadorna, bär den person och / eller företaget resp. kund som är ansvarig för in- och / eller ombyggnaden.

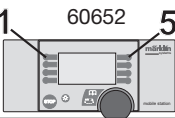
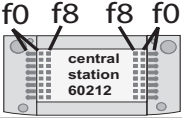
Kopplingsbara funktioner	 6647	 6021	 60652	 60212
Frontstrålkastare	Permanent till ¹⁾	function + off	Belysnings-knapp	Knapp f0 med symbol
Ljud: Dieselmotor och bromsar	-	f2	Knapp 3 med symbol	Knapp f2 med symbol
Ljud: Signalthorn	-	f3	Knapp 4 med symbol	Knapp f3 med symbol
Rangerkörning (endast ABV)	-	f4	Knapp 2 med symbol	Knapp f4 med symbol
Ljud: Tryckluft	-	-	Knapp 8 med symbol	Knapp f5 med symbol
Ljud: Bromsgnissel från	-	-	Knapp 5 med symbol	Knapp f6 med symbol

1) Intensiteten varierar med försörjningsspänningens värde.

Funktion

- Mulige driftssystemer:
Märklin Transformer 6647, Märklin Delta, Märklin Digital, Märklin Systems.
- Registrering af driftsarten: automatisk.
- Indstillelig adresse (Control Unit): 01 – 80.
Adresse af fabrik: **11**.
- Mfx-teknologi til Mobile Station / Central Station.
Navn af fabrik: **MY 1100 DSB**
- Køreretningsafhængigt skift af frontsignalet
- Indstillelig opstartforsinkelse/bremseforsinkelse (ABV).
- Indstillelig maksimalhastighed.
- Indstillelig lydstyrke af lydene
- Elektronisk indstilling af lokomotivparametrene via Control Unit, Mobile Station eller Central Station.



Vink om sikkerhed

- Lokomotivet må kun bruges med et driftssystem (Märklin vekselstrøm-transformator 6647, Märklin Delta, Märklin Digital eller Märklin Systems).
Transformatorer, der er beregnet til indgangsspændingen 220 V, må aldrig tilsluttes til 110 V i USA.
- Lokomotivet må ikke forsynes fra mere end én strøm kilde ad gangen.
- Vær under alle omstændigheder opmærksom på de vink om sikkerhed, som findes i brugsanvisningen for Deres driftssystem.

- Ved konventionel drift af lokomotivet skal tilslutningssporet støj dæmpes. Dertil skal anvendes støj dæmpningssættet 74046. Støj dæmpningssættet er ikke egnet til digital drift.

lige holdelsesarbejder ved normal drift er beskrevet i det efterfølgende. For reparation eller reservedele bedes De henvende Dem til Deres Märklinforhandler.

Ethvert garanti-, mangelsansvars- og skadeserstatningskrav er udelukket, hvis der indbygges fremmedele i Märklinprodukter, der ikke er frigivet dertil af Märklin og / eller hvis Märklinprodukter bygges om og de indbyggede fremmedele hhv. ombygningen var årsag til sådanne opståede mangler og / eller skader. Det påhviler kunden hhv. den person og / eller det firma, der er ansvarlig for ind- og / eller ombygningen, at påvise hhv. bevise, at indbygningen af fremmedele i, eller ombygningen af Märklinprodukter ikke var årsag til opståede mangler og / eller skader.

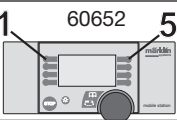
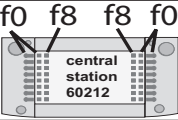
Styrbare funktioner	 6647	 6021	 60652	 central station 60212
Frontsignal	Konstant tændt ¹⁾	function + off	Belysningskontakt	Knap f0 med symbol
Lyd: Dieselmotor og bremse	-	f2	Knap 3 med symbol	Knap f2 med symbol
Lyd: Signalhorn	-	f3	Knap 4 med symbol	Knap f3 med symbol
Rangergear (kun ABV)	-	f4	Knap 2 med symbol	Knap f4 med symbol
Lyd: Trykluft	-	-	Knap 8 med symbol	Knap f5 med symbol
Lyd: Bremsehvin fra	-	-	Knap 5 med symbol	Knap f6 med symbol

1) Intensitet afhængig af forsyningsspændingens styrke.

Lokparameter einstellen mit der Control Unit

1. Voraussetzung: Aufbau wie Grafik S. 24.
Nur die zu verändernde Lok ist auf dem Gleis.
2. „Stop“- und „Go“-Taste gleichzeitig drücken, bis „99“ in der Anzeige aufblinkt.
3. „Stop“-Taste drücken.
4. Lokadresse „80“ eingeben.
5. Umschaltbefehl am Fahrregler halten. Während des Haltens die „Go“-Taste drücken.
6. Licht der Lok blinkt langsam. Wenn nicht, ab Schritt 2 wiederholen.
7. Registernummer für den zu ändernden Parameter eingeben (=> Liste auf Seite 26).
8. Fahrtrichtungswechsel betätigen.
9. Licht blinkt schnell
10. Neuen Wert eingeben (=> Liste auf Seite 26).
11. Fahrtrichtungswechsel betätigen.
12. Licht blinkt langsam (Ausnahme Werkreset)
13. Nächste Parametereinstellung ab 6. oder beenden mit 14.
14. Vorgang beenden mit Drücken der „Stop“-Taste. Anschließend Drücken der „Go“-Taste.

Setting Locomotive Parameters with the Control Unit

1. Requirement: Setup as in diagram on page 24. Only the locomotive to be changed can be on the track.
2. Press the “Stop” and “Go” at the same time until “99” blinks in the display.
3. Press the “Stop” button.
4. Enter the locomotive address „80“.
5. Hold the control knob in the reverse direction area. While holding the control knob here, press the „Go“ button.
6. The headlights on the locomotive will blink slowly. If they don't, repeat Step 2.
7. Enter the register number for the parameter to be changed (=> List on page 26).
8. Active the change of direction.
9. The headlights will blink rapidly.
10. Enter the new value (=> List on page 26).
11. Active the change of direction.
12. The headlights will blink slowly (exception: factory reset)
13. Enter the next parameter setting from 6 or end with 14.
14. End the process by pressing the „Stop“ button. Then press the „Go“ button.

Réglage des paramètres de la loco avec la Control Unit

1. Condition: Montage comme sur illustration en page 24. Seule la loco à modifier peut se trouver sur la voie.
2. Pressez simultanément les touches „Stop“ et „Go“ jusqu'à ce que le nombre „99“ clignote sur l'écran.
3. Pressez la touche „Stop“.
4. Introduisez l'adresse de loco „80“.
5. Maintenir l'ordre de commutation sur le régulateur de marche. Durant le maintien, appuyer sur la touche „Go“.
6. Les feux de la locomotive clignotent lentement. Dans le cas contraire, renouveler l'opération à partir de l'étape 2.
7. Indiquer le numéro d'enregistrement pour le paramètre à modifier (=> liste page 26).
8. Activer l'inversion du sens de marche.
9. Les feux clignotent rapidement.
10. Entrer la nouvelle valeur (=> liste page 26).
11. Activer l'inversion du sens de marche.
12. Les feux clignotent lentement (exception : réinitialisation aux valeurs d'usine)
13. Définition de paramètres suivante à partir du point 6 ou terminer par le point 14.
14. Terminez le processus en pressant la touche „Stop“. Ensuite, pressez la touche „Go“.

Locparameters instellen met de Control Unit

1. Voorwaarde: opbouw zoals tekening op pagina 24. Alleen de loc die gewijzigd moet worden op de rails.
2. "Stop"- en "Go"-toets gelijktijdig indrukken tot "99" in het display oplicht.
3. "Stop"-toets indrukken.
4. Het adres „80“ invoeren.
5. Omschakelcommando met de rijregelaar vasthouden. Tijdens het vasthouden de toets "Go" indrukken.
6. De verlichting van de loc knippert langzaam. Indien dit niet het geval is, vanaf stap 2 opnieuw beginnen.
7. Het registernummer van de te wijzigen parameter invoeren (=> lijst op pagina 26).
8. Omschakelcommando geven.
9. Verlichting gaat snel knipperen.
10. Nieuwe waarde invoeren (=> lijst op pagina 26).
11. Omschakelcommando geven.
12. Verlichting knippert langzaam (uitgezonderd bij decoder reset)
13. Volgende parameterinstelling of beëindigen met 14
14. Sessie beëindigen door het indrukken van de toets "Stop". Aansluitend de toets "Go" indrukken.

Parámetros de la locomotora configurables con el Control Unit

1. Condición previa: montaje como el gráfico pág. 24. En la vía debe encontrarse solamente la locomotora a configurar.
2. Apretar simultáneamente la tecla “Stop” y “Go” hasta que aparece “99” en pantalla.
3. Apretar la tecla “Stop”.
4. Marcar el código de la locomotora „80“.
5. Mantener la orden de conmutación en el regulador de marcha. Durante la parada, pulsar la tecla „Go“.
6. La luz de la locomotora se enciende con intermitencia lenta. En caso negativo, repetir desde el paso 2.
7. Introducir el número de registro del parámetro que se desee modificar (=> Lista en página 26).
8. Activar el cambio de sentido de la marcha.
9. La luz se enciende con intermitencia rápida
10. Introducir un valor nuevo (=> Lista en página 26).
11. Activar el cambio de sentido de la marcha.
12. La luz se enciende con intermitencia lenta (excepción: se ha realizado un reset en fábrica)
13. Configuración de siguiente parámetro repitiendo a partir de 6. o terminar con 14.
14. Repetir la operación pulsando la tecla „Stop“. A continuación, pulsar la tecla „Go“.

Impostazione dei parametri della locomotiva con la Control Unit

1. Predisposizione: assetto come da schema a pag. 24. Soltanto la locomotiva da modificare si trova sul binario.
2. Premere contemporaneamente i tasti „Stop“ e „Go“, fino a che sul visore lampeggia „99“.
3. Premere il tasto „Stop“.
4. Introdurre l'indirizzo della locomotiva „80“.
5. Tenere premuto il comando di commutazione sul regolatore di marcia. Durante tale pressione, premere il tasto „Go„.
6. I fanali della locomotiva lampeggiano lentamente. In caso negativo, si riprenda dal passo 2.
7. Introdurre il numero di registro per il parametro da modificare (=> elenco a pagina 26).
8. Azionare la commutazione della direzione di marcia.
9. I fanali lampeggiano velocemente
10. Introdurre il nuovo valore (=> elenco a pagina 26).
11. Azionare la commutazione della direzione di marcia.
12. I fanali lampeggiano lentamente (ad eccezione del ripristino di fabbrica).
13. Impostazione del prossimo parametro ripartendo da 6. oppure terminare con 14.
14. Terminare il procedimento con la pressione del tasto „Stop„.Successivamente premere il tasto „Go„.

Lokparametrar ställs in med Control Unit

1. Förutsättning: Montering som visas enligt grafik på s. 24. Endast det lok som ska ändras ska finnas på spåret.
2. Både „Stop“- och „Go“-tangenter hålls nedtryckt tills „99“ blinkar på displayen.
3. „Stop“-tangenter hålls ner.
4. Lokadress „80“ matas in.
5. Tryck ned körkontrollen, som vid ändring av körriktningen. Håll ned knappen och tryck samtidigt på „Go“-knappen.
6. Lokets strålkastare blinkar långsamt. Om inte – upprep steg 2.
7. Ange registernumret för de ändrade parametrarna (=> Se lista på sidan 26).
8. Gör en körriktningssändring.
9. Strålkastarna blinkar snabbt.
10. Ange önskade nya värden (=> Se lista på sidan 26).
11. Gör en körriktningssändring.
12. Strålkastarna blinkar långsamt (Gäller inte vid genomförd reset)
13. Nästa parameterinställning från steg 6. eller sluta med steg 14.
14. Avsluta med att trycka på „Stop“-knappen. Tryck därefter på „Go“-knappen.

Indstilling af lokomotivparametre med Control Unit

1. Forudsætning: Opbygning som på grafikken s. 24. Kun det lokomotiv, der skal ændres, er på sporet.
2. Tryk samtidig på „Stop“- og „Go“-tasten, indtil „99“ blinker i displayet.
3. Tryk på „Stop“-tasten.
4. Indtast den lokomotivadresse „80“.
5. Hold omskiftningskommando på køreregulator Tryk på „Go“-knappen mens der holdes.
6. Lyset på lokomotivet blinker langsomt. Hvis ikke gentages proceduren fra trin 2.
7. Indtast registernummeret for den parameter, der skal ændres (=> liste på side 26).
8. Betjen køreretningsskiftet.
9. Lyset blinker hurtigt
10. Indtast den nye værdi (=> liste på side 26).
11. Betjen køreretningsskiftet.
12. Lyset blinker langsomt (undtaget fabriksnulstilling)
13. Udfør næste parameterindstilling fra 6. eller afslut med 14.
14. Afslut proceduren ved at trykke på „Stop“-knappen Tryk derefter på „Go“-knappen.

Lokparameter mit Control Unit ändern.
Changing Locomotive Parameters with the Control Unit.
Modification des paramètres avec la Control Unit.
Locparameter met de Control Unit.
Modificar los parámetros de la locomotora con el Control Unit.
Modifica dei parametri della locomotiva con la Control Unit.
Lokparametrar ändras med Control Unit.
Ändring af lokomotivparametre med Control Unit.

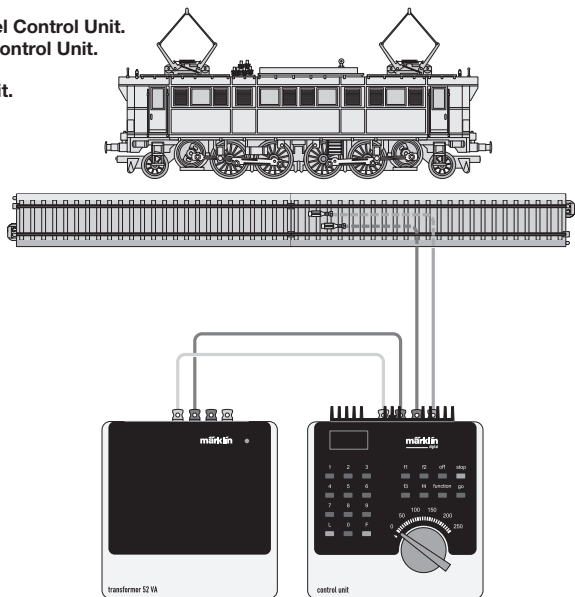

Lokparameter verändern mit der Control Unit 6021.
 Changing Locomotive Parameters with the 6021 Control Unit.
 Modification des paramètres de la locomotive avec la Control Unit 6021.
 Locparameter wijzigen met de Control Unit.
 Modificar los parámetros de la locomotora con el Control Unit 6021.
 Modifica dei parametri della locomotiva con la Control Unit 6021.
 Lokparametrar ändras med Control Unit 6021.
 Ændring af lokomotivparametre med Control Unit 6021.

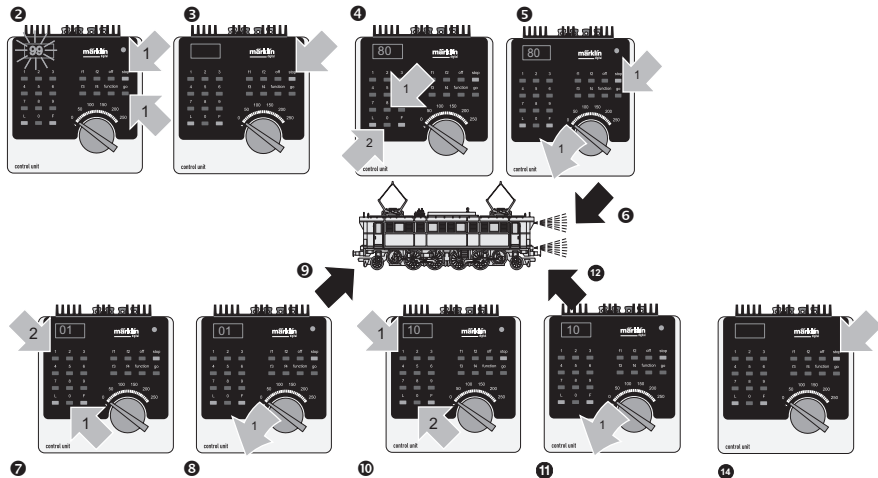

Parameter • Parameter • Paramètre • Parameter • Parámetro • Parametro • Parameter • Parameter	Register • Register • Registre • Register • Registro • Registro • Register • Register	Wert • Value • Valeur • Waarde • Valor • Valore • Värde • Værdi
Adresse • Address • Adresse • Adres • Código • Indirizzo • Address • Adresse	01	01 - 80
Anfahrverzögerung • Acceleration delay • Temporisation accélération • Optrekvertraging • Regulación arranque • Ritardo di avviamento • Igångsättningsreglering • Opstartregulierung	03	01 - 63
Bremsverzögerung • Braking delay • Temporisation de frei- nage • Afremvertraging • Frenado lento • Ritardo di frenatura • Bromsfördröjning • Bremseforsinkelse	04	01 - 63
Höchstgeschwindigkeit • Maximum speed • Vitesse maximale • Maximumsneilheid • Velocidad máxima • Velocità massima • Toppfart • Maksimalhastighed	05	01 - 63
Rückstellen auf Serienwerte • Reset to series value • Remettre aux valeurs de série • Terugzetten naar serie-instellingen • Restablecer los valores de serie • Ripristinare sui valori di serie • Återställa till standardvärden • Tilbagestil til serieværdien	08	08
Lautstärke Volume • Volume haut-parleur • Volume • Volumen del sonido Intensità sonora • Ljudstyrka • Lydstyrke	63	01 - 63

Betrieb mit Mobile Station / Central Station

- Lok aufgleisen. Die Lok meldet sich selbsttätig in der Lokliste an.
- Keine Rückmeldung der Lok, wenn:
bei Mobile Station der Geschwindigkeitsbalken blinkt
bei Central Station das mfx-Symbol unterstrichen ist
- Lok abmelden:
 1. Lok vom Gleis entfernen.
 2. Lokeintrag löschen.Eine Adressänderung ist nicht notwendig.

Lokparameter mit der Mobile Station / Central Station verändern

1. Lok aus der Lokliste auswählen.
2. Zum Untermenü „LOKÄNDERN“ wechseln.
3. Zum Untermenü „VMAX“ (Höchstgeschwindigkeit), „ACC“ (Beschleunigung), „DEC“ (Bremsen), „VOL“ (Lautstärke) oder „RESET“ (Decoder auf Werkeinstellung zurück) wechseln.
4. Neuen Wert eingeben und übernehmen.

Beachten Sie die Hinweise in der Anleitung zur Mobile Station / Central Station.

Operation with the Mobile Station / Central Station

- Set the locomotive on the track. The locomotive automatically registers itself in the locomotive list.
- The locomotive will not communicate back to the controller when:
the speed bar on the Mobile Station blinks.
the mfx symbol has a line beneath it on the Central Station.
- Taking the locomotive out of the locomotive list:
 1. Remove the locomotive from the track.
 2. Delete the locomotive entry.It is not necessary to change the address.

Changing Locomotive Parameters with the Mobile Station / Central Station

1. Select the locomotive from the locomotive list.
 2. Change to the submenu “EDIT LOC”.
 3. Go to the submenu „VMAX“ (maximum speed), „ACC“ (acceleration), „DEC“ (brakes), „VOL“ (volume) or „RESET“ (resetting the decoder to factory default settings).
 4. Enter the new value and accept it into the system.
- Please note the information in the instructions for the Mobile Station / Central Station.

Exploitation avec Mobile Station / Central Station

- Enrailler la locomotive. La locomotive signale automatiquement sa présence dans la liste des locos.
- Pas de rétrosignalisation de la locomotive lorsque :
 - la barre de vitesse clignote pour Mobile Station
 - le symbole mfx est souligné pour Central Station
- Appeler loco:
 1. Enlever loco de la voie.
 2. Effacer entrée loco.Une modification de l'adresse n'est pas nécessaire.

Modification des paramètres de la loco avec la Mobile Station / Central Station

1. Sélectionnez la loco dans la liste.
2. Allez au sous-menu „MODIF LOC“.
3. Ouvrir le sous-menu « VMAX » (vitesse maximale), « ACC » (accélération), « DEC » (freinage), « VOL » (volume) ou « RESET » (réinitialisation du décodeur aux valeurs d'usine).
4. Entrez la nouvelle valeur et acceptez.

Respectez les remarques mentionnées dans l'instruction accompagnant la Mobile Station / Central Station.

Bedrijf met Mobile Station / Central Station

- Loc op de rails plaatsen. De loc meldt zichzelf aan in de loclijst.
- Geen terugmelding van de loc als:
 - bij het Mobile Station de snelheidsbalk knippert
 - bij het Central Station het mfx-symbool onderstreept is
- Loc afmelden:
 1. loc van de rails nemen
 2. loc invoer wissen.Het wijzigen van het adres is niet nodig.

Locparameter wijzigen met het Mobile Station

1. Loc uit de loclijst kiezen.
2. Ga naar het nevenmenu "WIJZIG LOC".
3. Naar het nevenmenu "VMAX" (maximumsnelheid) "ACC" (optrekken), "DEC" (afremmen), "VOL" (volume) of "RESET" (decoder terugzetten naar fabrieksinstelling) omschakelen.
4. Nieuwe waarde invoeren en overnemen.

Lees ook de opmerkingen in de gebruiksaanwijzing van het Mobile Station / Central Station.

Funcionamiento con Mobile Station / Central Station

- Encarrilar la loc. La loc se introduce por si misma en la lista de locomotoras.
- No se recibe señalización de respuesta de la locomotora si:
En la Mobile Station luce intermitentemente la barra de velocidad
En la Central Station está subrayado el símbolo mfx
- Dar de baja a la loc.:
1º retirar la loc. de la vía
2º borrar los datos de la loc.
No hace falta cambiar el código.

Modificar los parámetros de la locomotora con la Mobile Station / Central Station

1. Seleccionar la locomotora de la lista de locomotora.
2. Pasar al menú subsidiario "EDIT LOC".
3. Cambiar al submenú „VMAX“ (Velocidad máxima), „ACC“ (Aceleración), „DEC“ (Frenado), „VOL“ (Volumen) o „RESET“ (Devolver decoder a configuración de fábrica).
4. Introducir el nuevo código y memorizar.

Observe las indicaciones en las instrucciones de la Mobile Station / Central Station.

Funcionamento con Mobile Station / Central Station

- Disporre la locomotiva sul binario. La locomotiva si annuncia automaticamente nell'elenco locomotive.
- Nessun segnale di ritorno della locomotiva, qualora:
nel caso di Mobile Station lampeggia la barra della velocità
nel caso di Central Station il simbolo mfx è sottolineato
- Dare congedo alla locomotiva:
 1. Rimuovere la locomotiva dal binario.
 2. Cancellare l'impostazione della locomotiva.
Non è necessaria una modifica dell'indirizzo.

Modifica dei parametri della locomotiva con la Mobile Station / Central Station

1. Selezionare la locomotiva dall'elenco locomotive.
2. Commutare al sottomenù „EDIT LOC“.
3. Sul menù sottostante commutare „VMAX„ (velocità massima), „ACC„ (accelerazione), „DEC„ (frenatura), „VOL„ (volume sonoro) oppure „RESET„ (riporta il Decoder alle impostazioni di fabbrica).
4. Introdurre il nuovo valore e accettarlo.

Prestate attenzione alle avvertenze nelle istruzioni della Mobile Station / Central Station.

Drift med Mobile Station / Central Station

- Sätt loket på spåret. Loket anmäler sig själv på loklistan.
- Loket anmäler sig inte när:
Mobile Station hastighetsbalk blinkar
Central Station mfx-symbol är understruken
- Att avregistrera loket:
 1. Ta loket från spåret
 2. Ta bort loket från loklistan.En adressändring behövs inte

Lokparametrar ändras med Mobile Station / Central Station

1. Välj lok från loklistan.
2. Växla till undermenyn „EDIT LOC“.
3. Byt till resp. Undermeny: „VMAX“ (maxhastighet), „ACC“ (acceleration), „DEC„ (bromsning), „VOL„ (ljudstyrka) eller till „RESET„ (för återställning av dekodern till ursprunglig fabriksinställning).
4. Mata in nytt värde och acceptera.

Glöm ej: Se även i anvisningarna i bruksanvisningen för Mobile Station / Central Station!

Drift med Mobile Station / Central Station

- Sæt lokomotivet på skinnerne. Lokomotivet registreres automatisk i lokomotivlisten.
- Ingen tilbagemelding fra lokomotivet, når:
hastighedsbjælken blinker ved brug af Mobile Station
mfx-symbolet er understreget ved brug af Central Station
- Afmelding af lokomotivet:
 1. Tag lokomotivet af skinnerne.
 2. Slet lokomotivet fra listen.Det er ikke nødvendigt med en adresseændring.

Ændring af lokomotivparametre med Mobile Station / Central Station

1. Vælg lokomotivet fra listen.
2. Skift til undermenuen „EDIT LOC“.
3. Til undermenu „VMAX“ (maksimalhastighed), „ACC“ (acceleration), „DEC“ (bremse), „VOL“ (lydstyrke) eller „RESET“ (nulstille dekodere til fabriksindstilling).
4. Indtast den nye værdi og overtag den.

Lagtag henvisningerne i vejledningen til Mobile Station / Central Station.

Lokomotiv-Gehäuse abnehmen
Removing the locomotive body
Enlever la caisse de la locomotive
Locomotiefkap verwijderen
Retirar la carcasa de la locomotora
Smontaggio della sovrastruttura della locomotiva
Tag av lokkåpan
Aftag lokomotivets overdel

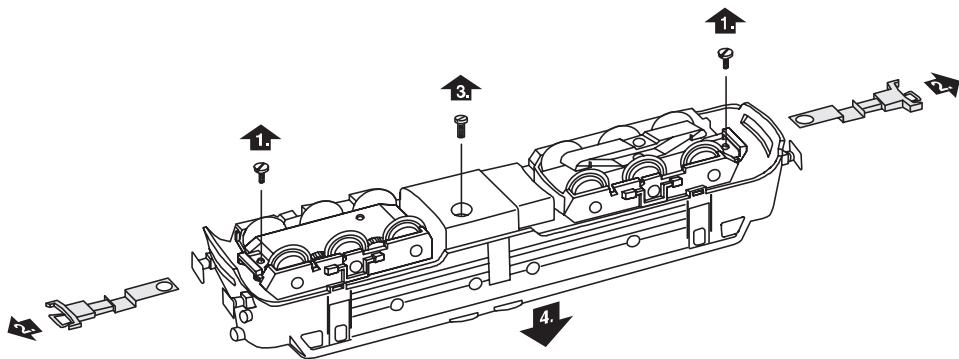

Motor-Bürsten auswechseln
Changing motor brushes
Changer les balais du moteur
Koolborstels vervangen
Cambio de las escobillas
Sostituzione delle spazzole del motore
Motorborstar byts
Motorkul udskiftes

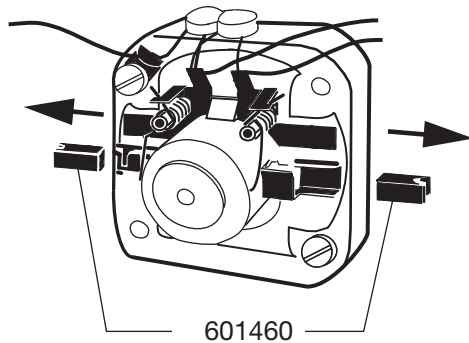
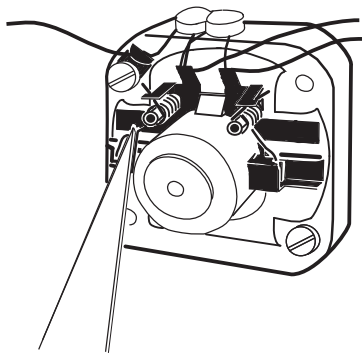

Haftreifen auswechseln
Changing traction tires
Changer les bandages d'adhérence
Antislipbanden vervangen
Cambio de los aros de adherencia
Sostituzione delle cerchiature di aderenza
Slirskydd byts
Friktionsringe udskiftes

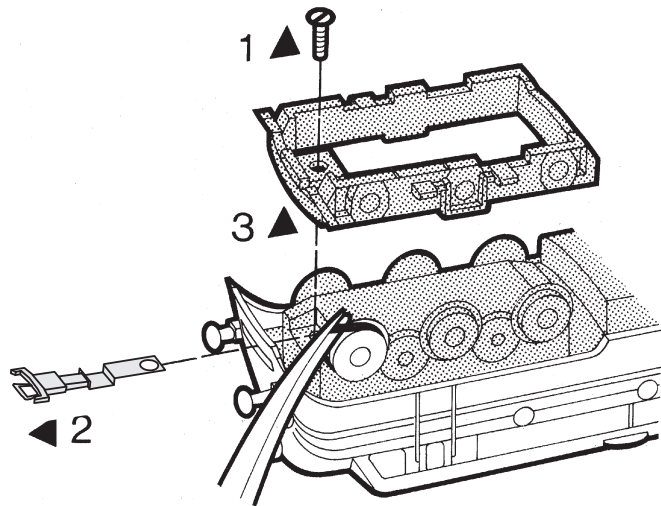

Glühlampen auswechseln
Changing light bulbs
Changer les ampoules
Gloeilamp vervangen
Sostituire la bombilla
Cambiare la lampadina
Glödlampor byts
Elpærer skiftes

Kupplung austauschen
Exchanging the close coupler
Remplacement de l'attelage court
Omwisselen van de kortkoppeling
Enganches cortos
Sostituzione del gancio corto
Utbyte av kortkoppel
Udskiftning af kortkoblingen

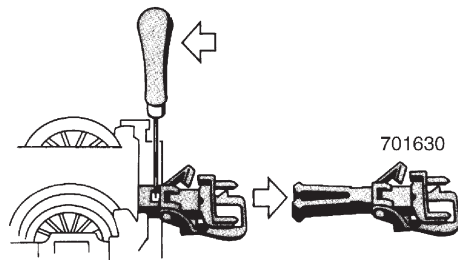
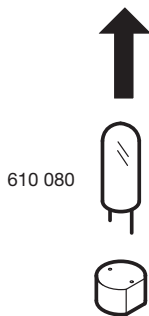

Schleifer auswechseln
Changing pickup shoes
Changer les frotteurs
Slepers vervangen
Cambio del pattin
Sostituzione del pattino
Släpsko byts
Slæbesko udskiftes

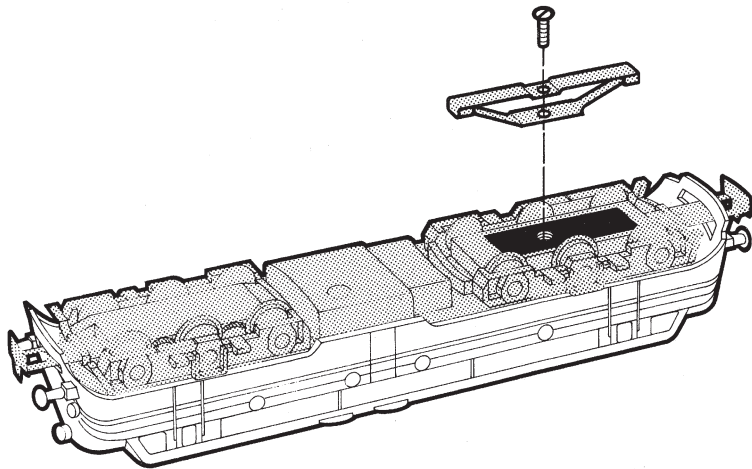

Schmierung nach etwa 40 Betriebsstunden

Nur sparsam ölen, max. 1 Tropfen je Achslager.

Lubrication after about 40 hours of operation

Oil very sparingly, maximum of 1 drop per axle bearing.

Lubrification après 40 heures d'exploitation environ

Utiliser très peu d'huile, maximum 1 goutte par boîte d'essieu.

Smeren na ca. 40 bedrijfsuren

Slechts spaarzaam oliën, max 1 druppel per aslager.

Lubricación al cabo de aprox. 40 horas de funcionamiento

Lubricar tan solo lentamente, máximo 1 gota por cada rodamiento.

Lubrificazione dopo circa 40 ore di funzionamento

Oliare solo con parsimonia, max. 1 goccia per ciascun supporto degli assi.

Smörjning efter ca 40 timmars körning

Smörj sparsamt, max. 1 droppe per axellager.

Smøring efter ca. 40 driftstimer

Smør kun lidt, maks. 1 dråbe pr. akselleje.

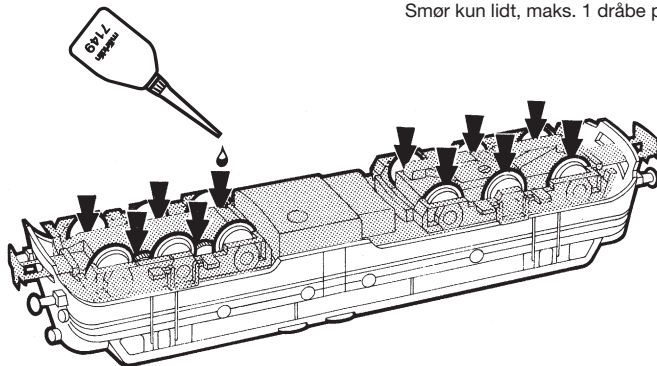

Wichtiger Hinweis zum Ölen der Motorlager: Nur sparsam ölen (max. 1 Tropfen).

Important Information about Oiling the Motor Bearings: Oil sparingly (max. 1 drop).

Remarque importante au sujet de la lubrification des paliers du moteur: Lubrifiez en très petite quantité (1 goutte max.).

Belangrijke opmerking voor het oliën van het motorlager: Slechts spaarzaam oliën (max. 1 druppel).

Indicaciones importantes acerca del engrase de los cojinetes del motor: Engrasar poco (máx. 1 gota).

Importanti avvertenze per la lubrificazione dei cuscinetti del motore: Si lubrifici soltanto con parsimonia (al max.1 goccia).

Viktiga råd till smörjning av motorlagren: Smörj endast sparsamt (max 1 droppe).

Vigtige henvisninger vedr. smøring af motorleje: Giv kun lidt olie (maks. 1 dråbe).

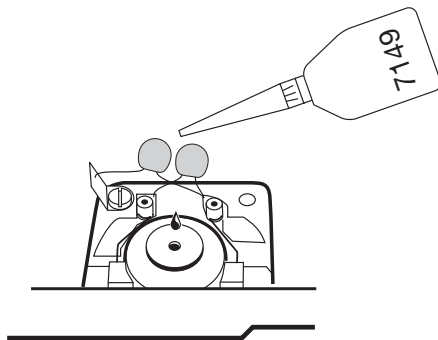
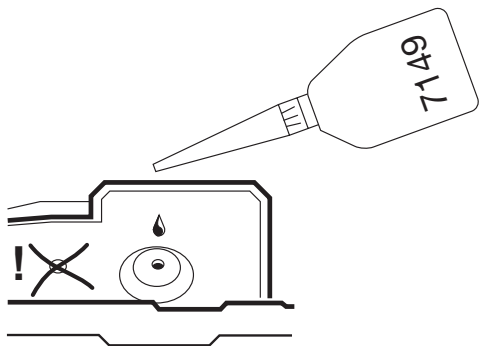

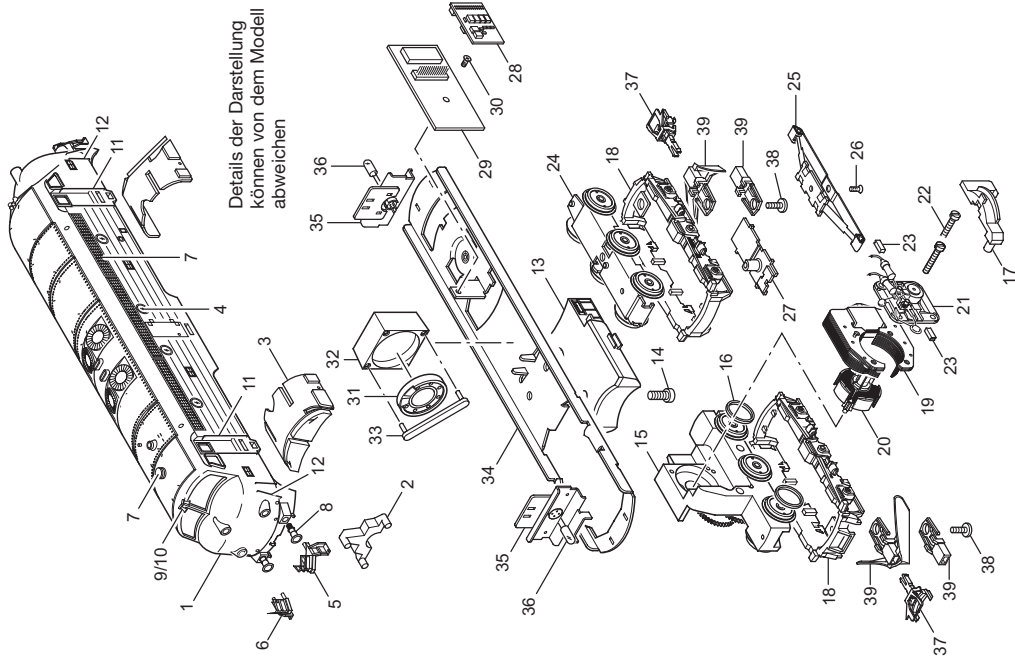

1 Aufbau komplett	104 836	29 Leiterplatte Schnittstelle	104 845
2 Lichtkörper	218 013	30 Senkschraube	786 790
3 Fenstereinsatz Sortiment	223 367	31 Lautsprecher	100 622
4 Bullaugen Sortiment	223 364	32 Resonator	207 648
5 Rangiertritt links	108 840	33 Haltebügel	207 649
6 Rangiertritt rechts	104 839	34 Träger	200 461
7 Gittereinsatz links und rechts	116 263	35 Lampenhalter	424 720
8 Puffer	217 782	36 Glühlampe	610 080
9 Signalhorn groß	—	37 Kupplung	7 203
10 Signalhorn klein	—	38 Zylinderschraube	750 200
11 Griffstangen Sortiment (Türe)	223 368	39 Schienenräumer / Kupplungsschacht	104 843
12 Griffstangen Sortiment	223 369		
13 Tankattrappe	104 842		
14 Zylinderschraube	785 260		
15 Treibgestell	437 500		
16 Haftreifen	7 154		
17 Drehkranz	437 530		
18 Drehgestellrahmen	104 846		
19 Feldmagnet	389 000		
20 Anker	386 820		
21 Motorschild	386 940		
22 Zylinderschraube	785 140		
23 Motor-Bürsten	601 460		
24 Drehgestell	296 880		
25 Schleifer	7 164		
26 Senkschraube	756 080		
27 Isolierung	214 700		
28 Decoder	104 844		

This device complies with Part 15 of the FCC Rules.

Operation is subject to the following two conditions:

- (1) This device may not cause harmful interference, and
- (2) this device must accept any interference received, including interference that may cause undesired operation.